

Montážny návod



I. UPOZORNENIE :

Len ľudia s príslušnými znalosťami a skúsenosťami s elektroinštalačnými prácami môže vykonať inštaláciu! Dbajte na priložené bezpečnostné pokyny boli pred inštaláciou prečítané a pochopené.
Nedovoľte, aby sa do zariadenia dostala kvapalina.
Zabráňte deťom bez dozoru používať prístroj!
Výrobok používajte iba s nasadeným vekom!

II. ODPORÚČANIE :

Keď sa zariadenie nepoužíva, zatvorte veko.
Používajte pri maximálnej teplote okolia 35 °C.

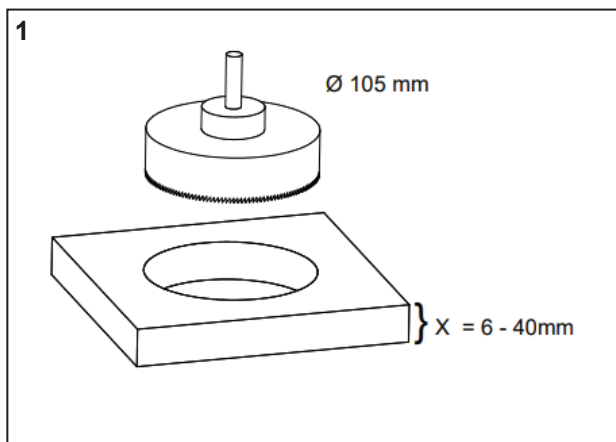
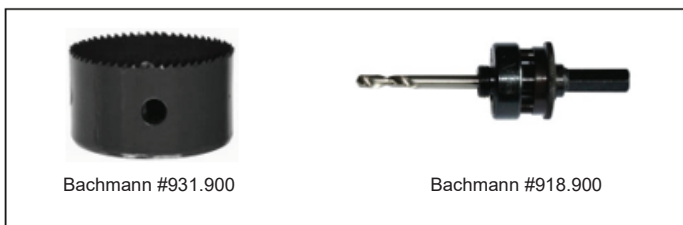

2

b. Montážna doska	X (mm)		
(1) predmontované	25-40		
(2)	21-24		
(2) 180° otočiť	6-20		

40mm

a. Vymeňte montážne dosky pre pracovné dosky s x=6 - 24 mm

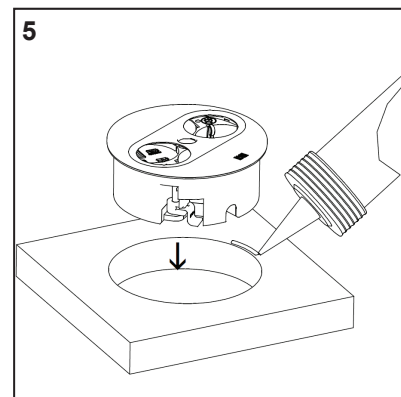
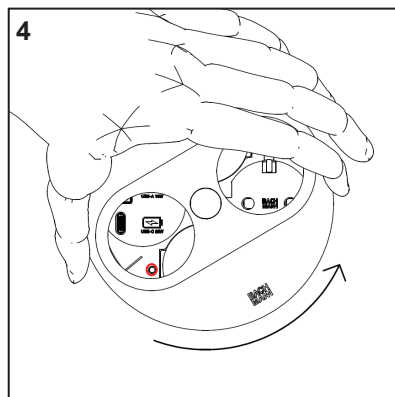
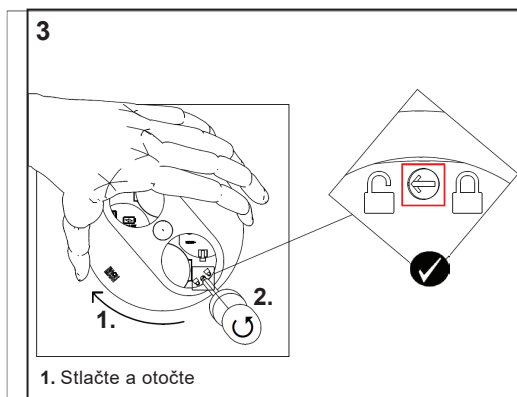

d Použitie silikónu je voľiteľné; nedovoľte, aby sa silikón dostal do spoja medzi vekom a krytom

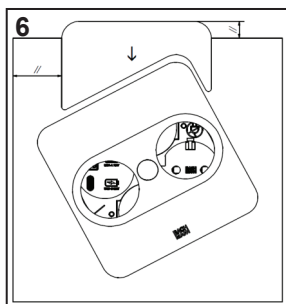

e. Montážna šablóna voliteľná, pre hranaté varianty

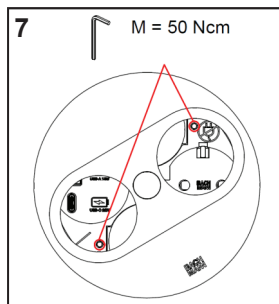

f. Utiahnite až do odporu, potom 2 viac zákrut

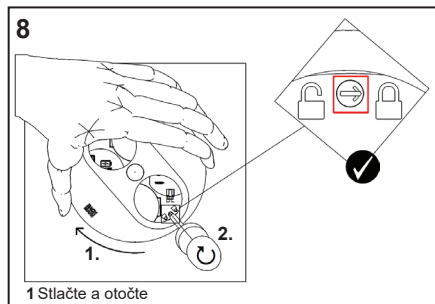

g. Upevnite veko na miesto!

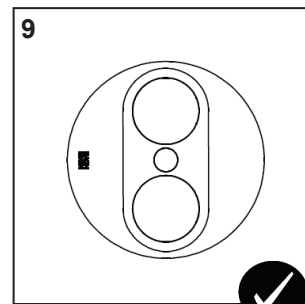

B Otvoriť

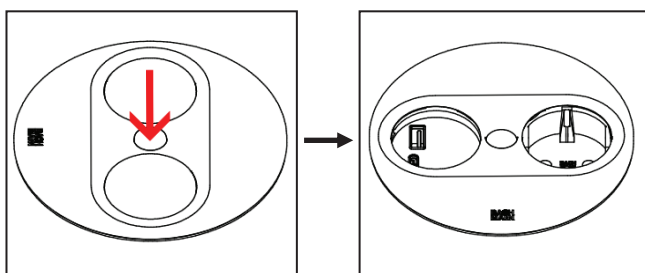

a Stlačte tlačidlo

C Zavrieť

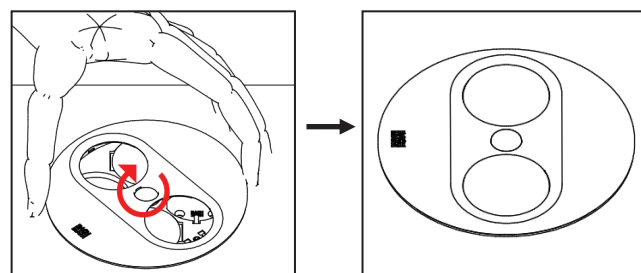

b Otočte sa

D Odstráňte veko

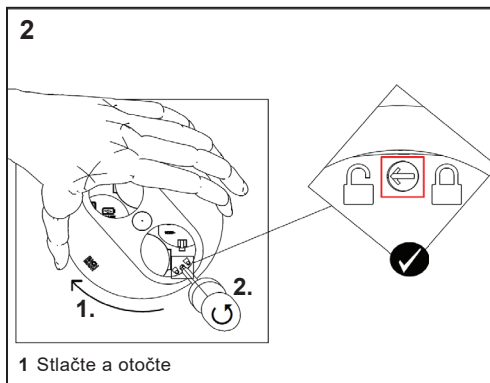
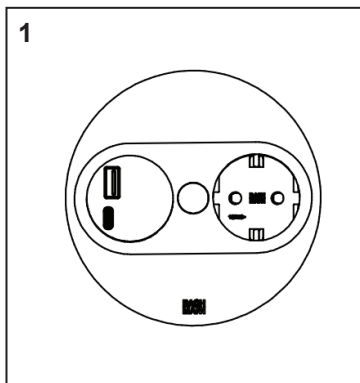

1 Stlačte a otočte

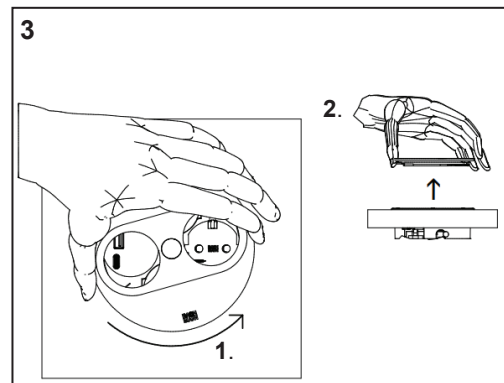

E Zaisťte veko

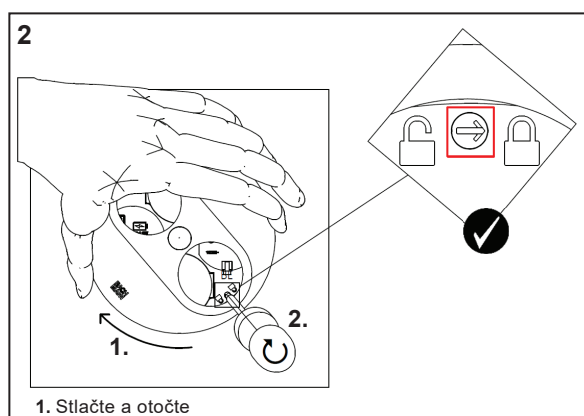
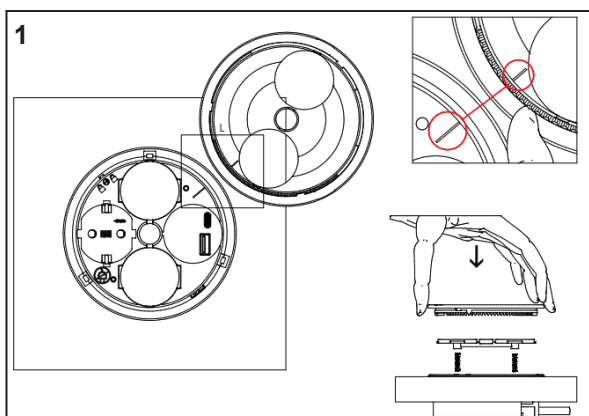

1. Stlačte a otočte

I. ATTENZIONE:

L'installazione va eseguita solo da persone con conoscenze ed esperienze elettrotecniche pertinenti! Osservare le avvertenze di sicurezza accluse prima di procedere con l'installazione!
Prestare attenzione che fluidi non penetrino nell'apparecchio.
Utilizzo non consentito ai bambini senza la supervisione di un adulto!
Utilizzare il prodotto esclusivamente con la relativa mascherina!

II. Consiglio:

Se non in uso, chiudere la mascherina.
Utilizzare a temperatura ambiente massima di 35 °C.

I. LET OP:

Installatie alleen door personen met relevante elektrotechnische kennis en ervaring. De bijgevoegde veiligheidsvoorschriften moeten vóór de installatie in acht worden genomen.
Er mag geen vloeistof in het apparaat komen.
Niet te gebruiken door kinderen zonder toezicht.
Gebruik van het product alleen met aangebracht deksel.

II. Aanbeveling:

Sluit het deksel bij geen gebruik.
Gebruik bij maximale omgevingstemperatuur 35 °C.

I. ВНИМАНИЕ:

Инсталацията да се извършва само от лица, притежаващи необходимите познания и опит по електротехника! При наличие на указания за безопасност, те трябва да бъдат спазвани!
Не допускайте навлизане на течности в уреда.
Да не се използва от деца без надзор!
Използвайте продукта само с поставен капак!

II. Препоръка:

При преустановяване на употребата затворете капака.
Да се използва при максимална температура на околната среда 35 °C.

I. TÁHELEPANU:

Paigaldamine on lubatud ainult asjaomaste elektrotehniliste teadmiste ja kogemustega isikutel! Enne paigaldamist tuleb tutvuda lisatud ohutusjuhistega!
Seadmesse ei tohi sattuda vedelikke.
Järelevalveta lastel on kasutamine keelatud!
Toodet tohib kasutada ainult paigaldatud kaanega!

II. Soovitus:

Mittekasutamisel sulgege kaas.
Kasutamine maksimaalsel keskkonnatemperatuuril 35 °C.

I. ΠΡΟΣΟΧΗ:

Εγκατάσταση μόνο από άτομα με σχετικές γνώσεις ηλεκτροτεχνίας και σχετική πείρα! Πριν από την εγκατάσταση πρέπει να τηρηθούν οι εσωκλειόμενες υποδείξεις ασφαλείας!
Δεν επιτρέπεται να εισχωρήσει κανένα υγρό στη συσκευή.
Απαγορεύεται η χρήση από παιδιά που δεν τελούν υπό επίτηρηση!
Η χρήση του προϊόντος επιτρέπεται μόνο με τοποθετημένο καπάκι!

II. Σύσταση:

Κλείστε το καπάκι όταν δεν χρησιμοποιείτε το προϊόν.
Η χρήση επιτρέπεται υπό μέγιστη θερμοκρασία περιβάλλοντος 35 °C.

I. FIGYELEM:

Telepítést csak megfelelő elektrotechnikai ismeretekkel és tapasztalattal rendelkező személyek végezhetnek!
Telepítés előtt figyelembe kell venni a mellékelt biztonsági utasításokat!
Nem kerülhet folyadék a készülékbe.
Folyadékot nekilül gyermekek nem használhatják!
A terméket csak felhelyezett fedéllel használhat!

II. Ajánlás:

Ha nem használja, zárja le a fedelet.
Maximum 35°C környezeti hőmérsékleten használható.

I. DĚMESIO:

Montavimo darbus gali atlikti tik asmenys, turintis atitinkamų žinių ir patirties elektrotechnikos srityje! Prieš montavimą būtina susipažinti su pridėtomis saugos nuorodomis!
Į prietaisą negali patekti skysčio.
Prietaisą draudžiama naudoti vaikams, jeigu jie nėra prižiūrimai!
Priemonę galima naudoti tik jeigu uždėtas dangtelis!

II. Rekomendacija:

Jeigu prietaisas nenaudojamas, uždaryti gaubtą.
Naudoti aplinkoje, kurios temperatūra maks. 35 °C.

I. ATENÇÃO:

Instalação apenas por pessoas com conhecimentos e experiência eletrotécnicos relevantes! As instruções de segurança em anexo devem ser observadas antes da instalação!
Não pode entrar líquido no aparelho.
O aparelho não pode ser utilizado por crianças sem vigilância!
O produto só pode ser utilizado com a tampa colocada!

II. Recomendação:

Fechar a tampa quando o aparelho não estiver a ser utilizado.
Utilização à temperatura ambiente máxima de 35 °C.

I. POZOR:

Vgradjno smejo opraviti samo osebe z ustreznimi elektrotehničskimi znanji in izkušnjami! Pred vgradjno upoštevajte priložena varnostna navodila!
V napravo ne sme vdreti nikakršna tekočina.
Naprave ne smejo uporabljati otroci brez nadzora!
Izdelek uporabljajte samo pri nameščenem pokrovu!

II. Priporočilo:

Če izdelka ne uporabljate, zaprite pokrov.
Uporaba je dovoljena pri temperaturi okolja do največ 35 °C.

I. ATENTIE:

Instalare numai de către persoane cu cunoștințe electrotehnice corespunzătoare și experiență în domeniul! Înainte de instalare trebuie respectate indicațiile de securitate atașate!
Nu permiteți să intre lichide în aparat.
A nu se utiliza de către copii nesupravegheați!
Produsul se poate utiliza doar cu capacul pus!

II. Recomandare:

În cazul neutilizării închideți capacul.
Utilizare doar în condițiile de temperatură ambientală maximă de 35 °C.

I. POZOR:

Instalaci smějí provádět pouze osoby s odpovídajícími elektrotechnickými znalostmi a zkušenostmi! Před instalací je nutné dodržet příložené bezpečnostní pokyny!
Do přístroje se nesmí dostat kapalina.
Zákaz používání dětmi bez dozoru!
Výrobek používejte pouze s nasazeným víkem!

II. Doporučení:

Pokud se nepoužívá, zavřete víko.
Používejte při teplotě okolí max. 35 °C.

I. OBS:

Installationen må kun foretages af personer med relevante elektrotekniske kundskaber og erfaringer! Vær opmærksom på de vedlagte sikkerhedsanvisninger allerede før installationen!
Der må ikke trænge væske ind i apparatet.
Må ikke anvendes af børn uden opsyn!
Produktet må kun anvendes, når dækslet er monteret!

II. Anbefaling:

Luk dækslet, hvis produktet ikke anvendes.
Anvendes ved en maksimal omgivelsestemperatur på 35 °C.

I. HUOMIO:

Asennuksen saavat suorittaa vain henkilöt, joilla on asianmukaista sähkötekniistä osaamista ja kokemusta.
Mukana toimitetut turvaohjeet on luettava ennen asennusta.
Laitteen sisään ei saa päästä vettä.
Lapset eivät saa käyttää tuotetta valvomatta.
Tuotetta saa käyttää vain kannen ollessa paikallaan.

II. Suositus:

Sulje kansi, kun tuotetta ei käytetä.
Käytön aikana suurin sallittu ympäristön lämpötila on 35 °C.

I. PAŽNJA:

Instalaciju smiju izvoditi samo osobe s odgovarajućim znanjem i iskustvom iz područja elektrotehnike! Prije instalacije potrebno je pridržavati se priloženih sigurnosnih uputa!
U uređaj ne smije prodrijeti tekućina.
Ne smiju koristiti djeca bez nadzora!
Proizvod se smije koristiti samo s montiranim poklopcem!

II. Preporuka:

Zatvoriti poklopac kada se ne koristi.
Koristiti pri maksimalnoj temperaturi okoline od 35 °C.

I. UZMANĪBU:

Instalāciju drīkst veikt tikai personas ar atbilstošām elektrotehnikājam zināšanām un pieredzi! Pirms instalēšanas jāiepazīstas ar pievienotajiem drošības norādījumiem!
Ierīcē nedrīkst iekļūt šķidrums.
Nedrīkst lietot bērni bez uzraudzības!
Izstrādājumu drīkst lietot tikai ar uzliktu vāku!

II. Ieteikums:

Kad izstrādājums netiek lietots, aizvērt vāku.
Izmantot apkārtējā gaisa temperatūrā, kas nepārsniedz 35 °C.

I. UWAGA:

Montaż może być wykonywany tylko przez osoby posiadające odpowiednią wiedzę elektrotechniczną i doświadczenie! Przed montażem należy zastosować się do załączonych zasad bezpieczeństwa!
Do urządzenia nie może się dostać żadna ciecz.
Dzieci nie mogą używać urządzenia bez nadzoru!
Używać produktu tylko wtedy, gdy pokrywa jest zamontowana!

II. Zalecenie:

Jeśli urządzenie nie jest używane, zamknąć pokrywę.
Używać w maksymalnej temperaturze otoczenia wynoszącej 35°C.

I. POZOR:

Instaláciu môžu vykonávať len osoby s príslušnými vedomosťami a skúsenosťami z oblasti elektrotechniky! Pred inštaláciou je potrebné dodržať priložené bezpečnostné pokyny!
Do zariadenia sa nesmú dostať žiadne tekutiny.
Zariadenie nesmú používať deti, ak nie sú pod dohľadom!
Výrobok používajte len sa nasadeným vekom!

II. Odporúčanie:

Pri nepoužívaní veko zatvorte.
Používajte pri maximálnej teplote okolia 35 °C.

I. OBS:

Installationen får endast göras av personer med elteknisk kunskap och erfarenhet! Observera den medföljande säkerhetsinformationen innan installationen görs!
Det får inte komma in vätska i enheten.
Får inte användas av barn utan uppsikt!
Produkten får endast användas med monterat lock!

II. Rekommendation:

Stäng locket när enheten inte används.
Max. omgivningstemperatur vid användning: 35 °C.